



Camiones  
Buses

# VW Delivery 9.170 - Euro V

## Especificaciones Técnicas



# VW Delivery 9.170 - Euro V

## Motor

Fabricante / Modelo	Cummins / ISF 3.8l
Nº de cilindros / Desplazamiento (cm <sup>3</sup> )	4 / 3.800
Potencia neta max. - cv (kw) @ rpm	165 (123) @ 2.600
Par motor neto. max. - Nm @ rpm	600 @ 1.100 - 1.700
Sistema de inyección	Common rail
Norma de emisiones	EURO V
Tecnología de emisiones	SCR

## Nº de marchas

Fabricante / Modelo	Eaton / ESO 6.106	
Tipo / Accionamiento	Manual (a cables) / Automatizada	
Nº de marchas	6 adelante (sincronizadas) y 1 a reversa	
Relación de transmisión:	1ª / Última reversa	6,19:1 / 0,78:1 5,69:1
Tracción	4x2	

## Embrague

Fabricante / Tipo	Valeo / Monodisco, revestimiento orgánico
Diámetro del disco (mm)	362

## Eje Delantero

Fabricante / Modelo	Dana SA0365 / Viga "I" en acero forjado
---------------------	---

## Eje Trasero Motriz

Fabricante / Modelo	DANA / 284 / Eje rígido	
Relación de reducción	4,10:1	4,30:1

## Suspensión

Delantera	Muelles parabólicos y amortiguadores hidráulicos telescópicos de doble acción y barra estabilizadora
Trasera	Eje rígido motriz, muelles parabólicos con doble etapa, amortiguadores hidráulicos de doble acción y barra estabilizadora

## Chasis

Tipo	Escalera, largueros rectos de perfil "U" constante, remachado y atornillado
Material	LN500

## Llantas y Neumáticos

Aros de las llantas	Acero ( 17,5" x 6 )
Neumáticos	215 / 75R17,5"

## Frenos

Freno de servicio	Aire, tambor en las llantas delanteras y traseras con ABS + EBD
Freno de estacionamiento	Cámara de muelles acumuladores

## Sistema Eléctrico

Tensión nominal	24 V
Batería	2 x (12 V - 100 Ah)
Alternador	80 A - 28 V

## Volúmenes de abastecimiento (l)

Combustible / material	150 / 80 (Plastico)
------------------------	---------------------

## Dimensiones (mm)

Distancia entre-ejes	A	3.400 / 4.000 / 4.400 / 4.600
Voladizo delantero	B	1.260
Voladizo trasero	C	1.635 / 1.275 / 2.125 / 2.625
Largo total	D	6.295 / 6.535 / 7.785 / 8.485
Ángulo de entrada	E	23
Ángulo de salida	F	23 / 29 / 17 / 14
Altura	G	2.440
Altura de la plataforma de carga	H	845
Distancia mínima del eje delantero y implemento	I	725
Ancho máximo delantera (con retrovisores / sin retrovisores)	J	2.685 / 2.115
Ancho máximo trasero	K	2.162
Ancho de vía delantero	L	1.764
Ancho de vía trasero	M	1.674
Vano libre delantero	N	192
Vano libre trasero	O	166
Ancho entre largueros (extremos)	P	860
Diámetro de giro (m) - Wall to Wall		13,1 / 15,2 / 16,7 / 17,4

## Pesos (kg)

Peso en orden de marcha (total)	2.900 / 2.950 / 3.000 / 3.050
- Eje delantero	1.950 / 1.950 / 2.100 / 2.100
- Eje trasero	950 / 1.000 / 900 / 950
Capacidad técnica (total)	8.800
- Eje delantero	3.200
- Eje trasero	5.600
Peso bruto vehicular (PBV) - homologado	8.500
Peso bruto vehicular combinado (PBVC) - homologado	11.500
Capacidad máx. de tracción (CMT)	11.500
Capacidad máx. de carga útil + carrocería	5.600 / 5.550 / 5.500 / 5.450

*Nota: Los pesos pueden sufrir cambios debido a los ítems opcionales.*

## Desempeño (cálculo teórico)

Relación de reducción del eje trasero	4,10:1	4,30:1
Velocidad máxima (km/h)	120	115
Capacidad de rampa (%)	43	45
Partida en rampa (%)	35	37

*Nota: Datos proyectados por simulación de desempeño.*

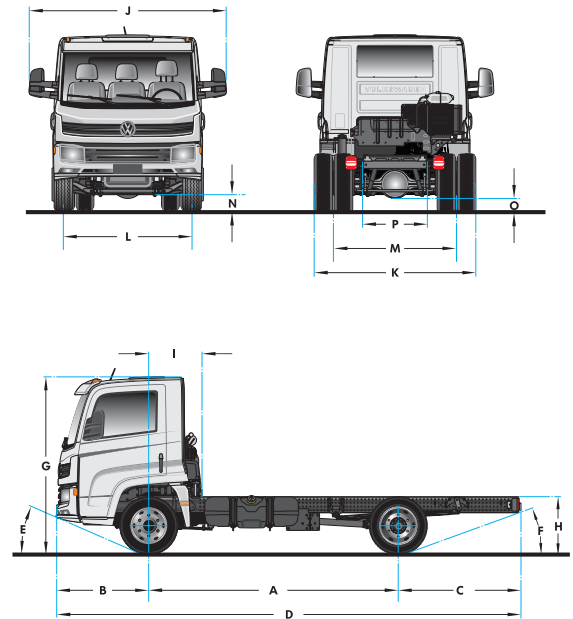

Datos técnicos sujetos a cambios sin previo aviso. Imágenes meramente ilustrativas.  
Edición 11/2021